

T5

Drehmoment-Messwellen



Charakteristische Merkmale

- Messen von Drehmomenten beliebiger Drehrichtung
- Nenndrehmomente 10 N·m, 20 N·m, 50 N·m, 100 N·m und 200 N·m
- Zylindrische Wellenenden für spielfreie Reibschlussverbindungen
- Klein und handlich

Abmessungen (in mm)

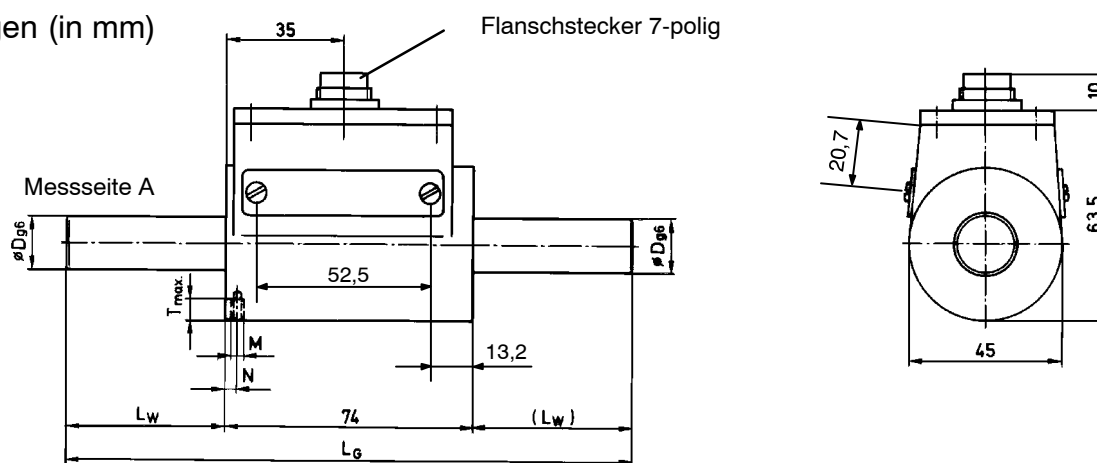

Typ	L_G	L_W	$\varnothing D_{g6}$	M	N	T_{max}
T5/10N·m	132	29	14	M4	3,5	6
T5/20N·m	132	29	16	M4	3,5	6
T5/50N·m	158	42	16	M4	3,5	6
T5/100N·m	158	42	20	-	-	-
T5/200N·m	168	47	20	-	-	-

Technische Daten

Typ		T5				
Genauigkeitsklasse		0,1				
Nennmoment	N·m	10	20	50	100	200
Nennwert (Nennausgangssignal bei Nennmoment)	mV/V	2				
Kennwerttoleranz	%	< ±0,2				
Temperatureinfluss pro 10 K im Nenntemperaturbereich						
auf das Ausgangssignal (bezogen auf den Istwert)	%	< ± 0,1				
auf das Nullsignal (bezogen auf den Nennwert)	%	< ± 0,1				
Linearitätsabweichung einschließlich Hysterese	%	< ± 0,1				
(bezogen auf den Nennwert)						
Relative Standardabweichung der Reproduzierbarkeit nach DIN 1319 (bezogen auf die Ausgangssignaländerung)	%	< ± 0,05				
Eingangswiderstand bei Referenztemperatur	Ω	350 ± 1,8				
Ausgangswiderstand bei Referenztemperatur	Ω	350 ± 1,5				
Maximal zulässige Speisespannung	V	20				
Nennbereich der Speisespannung	V	0,5...12				
Referenztemperatur	°C	+23				
Nenntemperaturbereich	°C	+10...+60				
Gebrauchstemperaturbereich	°C	-10...+60				
Lagerungstemperaturbereich	°C	-50...+70				
Mechanische Werte (bezogen auf das Nennmoment)						
Statische Grenzlast	%	150				
Statische Bruchlast	%	300				
Zulässiges Biegemoment¹⁾	N·m	1,2	2,3	6	11	23
Zulässige Längskraft¹⁾	kN	0,6	1,9	3,5	5,5	8,8
Zulässige Querkraft¹⁾	N	9	26	50	80	125
Verdrehwinkel bei Nennmoment, ca.	Grad	0,85				
Massenträgheitsmoment	kg · m ² · 10 ⁻³	0,041		0,047		
Maximal zulässige Drehzahl	min ⁻¹	4000				
Standzeit der Bürsten	Umdr.	3x10 ⁸				
Schwingbreite nach DIN 50100 (bez. auf Nennmoment) ²⁾	%	70 (Spitze/Spitze)				
Ergänzende Zuverlässigkeitsangaben						
Mechanischer Schock , Prüfschärfegrad nach DIN IEC 68, Teil 2-27; IEC 68-2-27-1982						
Anzahl	n	1000				
Dauer	ms	3				
Beschleunigung	m/s ²	500				
Schwingbeanspruchung , Prüfschärfegrad nach DIN IEC 68 Teil 2-6; IEC 68-2-6-1982						
Frequenzbereich	Hz	5...65				
Dauer	h	1,5				
Beschleunigung	m/s ²	50				
Schutzart nach EN 60529		IP50				
Gewicht, ca.	kg	0,5		0,6		

1) Jede irreguläre Beanspruchung (Biegemoment, Quer- oder Längskraft, Überschreiten des Nennmomentes) ist bis zu der angegebenen Grenze nur dann zulässig, solange keine der jeweils anderen von ihnen auftreten kann. Andernfalls sind die Grenzwerte zu reduzieren. Wenn je 30 % des Grenzbiegemomentes und der Grenzquerkraft vorkommen, sind nur noch 40 % der Grenzlängskraft zulässig, wobei das Nennmoment nicht überschritten werden darf. Im Messergebnis können sich die zul. Biegemomente, Längs- und Querkräfte wie ca. 1 % des Nennmomentes auswirken.

2) Das Nennmoment darf dabei nicht überschritten werden.

Zubehör (nicht im Lieferumfang enthalten): Anschlusskabel Kab 139A-6, Länge 6 m (423-freie Enden)

Änderungen vorbehalten.
Alle Angaben beschreiben unsere Produkte in allgemeiner Form. Sie stellen keine Eigenschaftszusicherung im Sinne des §459, Abs. 2, BGB dar und begründen keine Haftung.

Hottinger Baldwin Messtechnik GmbH

Postfach 10 01 51, D-64201 Darmstadt
Im Tiefen See 45, D-64293 Darmstadt
Tel.: 061 51/ 8 03-0; Fax: 061 51/ 8039100
E-mail: support@hbm.com www.hbm.com



measurement with confidence